

กรอบแนวคิดการฟื้นฟูความสัมพันธ์ด้วยแนวคิดวัฒนธรรมชุมชนของประชาชนพุทธและมุสลิมใน  
หมู่บ้านไม้แก่น ตำบลเนินงาม อำเภอรามัน จังหวัดยะลา  
Conceptual Frame work of the Rehabilitation of Relationships by Community Culture  
Concept of Buddhist and Muslims in Mai Kaen village, Nern Ngam Sub-district, Raman  
District, Yala Province

พระครูประสาทจันทวรรณ (อรุณชัย) จันสุวรรณ<sup>1</sup> และ วันพิชิต ศรีสุข<sup>1</sup>  
Phrakhru Prapart Chantawan (Arunchai) Jansuwan<sup>1</sup> and Wanpichit Srisuk<sup>1\*</sup>

<sup>1</sup>คณะมนุษยศาสตร์และสังคมศาสตร์ มหาวิทยาลัยสงขลานครินทร์ วิทยาเขตปัตตานี จังหวัดปัตตานี

<sup>1</sup>Faculty of Humanities and Social Sciences , Prince of Songkla University, Pattani Campus, Pattani

\* Corresponding author: e-mail wanpichit.s@psu.ac.th

---

#### บทคัดย่อ

การศึกษานี้มีวัตถุประสงค์เพื่อกำหนดกรอบแนวคิดการฟื้นฟูความสัมพันธ์ด้วยแนวคิดวัฒนธรรมชุมชนของประชาชนพุทธและมุสลิมในหมู่บ้านไม้แก่น ตำบลเนินงาม อำเภอรามัน จังหวัดยะลา ซึ่งเป็นการศึกษาเชิงคุณภาพ โดยการศึกษาเอกสารและสัมภาษณ์เชิงลึก ผลการศึกษาพบว่า ภายหลังเกิดเหตุการณ์ความไม่สงบในพื้นที่จังหวัดชายแดนภาคใต้เมื่อปี 2547 ได้ส่งผลกระทบต่อประชาชนพุทธในหมู่บ้านไม้แก่นอย่างมาก คนพุทธเริ่มย้ายถิ่นฐานออกจากหมู่บ้านเพราะกังวลเรื่องความปลอดภัย จากเดิมที่มีจำนวน 27 ครัวเรือน ปัจจุบันเหลือเพียง 12 ครัวเรือน ส่วนความสัมพันธ์ของประชาชนยังมีความแปลกแยกเพราะความต่างทางศาสนา ส่วนการจะใช้แนวคิดวัฒนธรรมชุมชนเพื่อมาฟื้นฟูความสัมพันธ์จะต้องสร้างความสมดุลระหว่าง ระบบความเชื่อทางศาสนา ระบบการอยู่ร่วมกัน และ ระบบความมั่นคงในชีวิต

**คำสำคัญ:** ความสัมพันธ์ , พุทธ, มุสลิม, วัฒนธรรมชุมชน

#### Abstract

This qualitative study aimed to stipulate a conceptual framework of the rehabilitation of relationships by community culture concept of Buddhists and Muslims in Mai Kaen village, Nern Ngam sub-district, Raman district, Yala province. Documentary review and in-depth interview were used for data collection. Findings showed that unpeaceful situations in 2004 of southern bordering provinces and impacts on Buddhists a lot. That was, they began to evacuate form their village because they were worried about safety. In the past, there were 27 Buddhist households but after that there were only 12 left. People of different religion there still be estranged due to their

deference in religion. The adoption of community culture concept for the rehabilitation of relationship must rely on the construction of balance between religious beliefs, living together system, and life security system.

**Keywords:** relationship, Buddhists, Muslims, community culture

## บทนำ

หมู่บ้านไม้แก่น ตำบลเนินงาม อำเภอรามัน จังหวัดยะลา เป็นชุมชนสองวิถีมีประชาชนที่นับถือศาสนาพุทธจำนวน 27 ครัวเรือน และศาสนาอิสลาม จำนวน 130 ครัวเรือน ซึ่งจากการบอกเล่าของผู้สูงอายุทราบว่า ในอดีตคนในชุมชนแม้จะมีความแตกต่างทางศาสนาแต่ก็สามารถอยู่ร่วมกันได้อย่างปกติสุข มีการช่วยเหลือเกื้อกูลกันของคนในชุมชนโดยมิได้แบ่งแยกศาสนากันอย่างทุกวันนี้ ซึ่งสังเกตได้จากกิจกรรมภายในชุมชน เช่น งานแต่งงาน งานบวชของประชาชนที่นับถือศาสนาพุทธก็จะมีชาวมุสลิมมาร่วมงาน โดยเจ้าภาพจะเตรียมอาหารฮาลาลไว้ต้อนรับ เป็นต้น

เมื่อเกิดเหตุการณ์ก่อความไม่สงบในพื้นที่นับตั้งแต่ปี พ.ศ.2547 ได้ส่งผลกระทบต่ออย่างกว้างขวางในชีวิตทรัพย์สิน และสภาพความเป็นอยู่ของประชาชน สำหรับประชาชนชาวพุทธบ้านไม้แก่น ที่ได้รับผลกระทบได้อพยพออกจากพื้นที่ไป 15 ครอบครั (ผู้ใหญ่บ้าน, สัมภาษณ์ 7 กรกฎาคม 2561) ทำให้ในปัจจุบันเหลือครอบครัวชาวพุทธเพียง 12 ครอบครัเท่านั้น ขณะที่สภาพความสัมพันธ์ของประชาชนสองศาสนาก็เปลี่ยนแปลงไป โดยเฉพาะในกลุ่มเด็กและเยาวชนรุ่นใหม่ ๆ ที่เป็นลักษณะต่างคนต่างอยู่ ซึ่งก็ต่างดำเนินชีวิตในรูปแบบวัฒนธรรมความเชื่อของตนเอง ตลอดจนมีทัศนคติของความเป็นอื่นซึ่งกันและกันมากกว่าความเป็นมิตรซึ่งเคยมีอยู่อย่างแน่นแฟ้นในอดีต

สถานการณ์ความสัมพันธ์ของประชาชนที่แตกต่างทางศาสนาและวัฒนธรรมในหมู่บ้านไม้แก่น แม้จะไม่ได้มีความรุนแรงระหว่างกันของประชาชน แต่ภาวะความแปลกแยกที่มีต่อกันและกันดังที่ได้กล่าวข้างต้น ย่อมเป็นอุปสรรคในการพัฒนาชุมชน ประการสำคัญที่สุดหากสถานการณ์ความสัมพันธ์ไม่เป็นไปในทิศทางที่ดีขึ้น โอกาสในการย้ายถิ่นฐานของประชาชนชาวพุทธก็มีมากขึ้นตามไปด้วย ดังนั้นผู้วิจัยจึงมีความสนใจที่จะศึกษาเพื่อเพื่อกำหนดกรอบแนวคิดการรื้อฟื้นความสัมพันธ์ด้วยแนวคิดวัฒนธรรมชุมชนระหว่างประชาชนที่นับถือศาสนาต่างกัน ในหมู่บ้านไม้แก่นแห่งนี้ เพื่อให้หน่วยงานที่เกี่ยวข้องตลอดจนประชาชนทั่วไปใช้เป็นแนวทางปฏิบัติเพื่อสร้างสันติสุข สันติภาพ และมิตรภาพในพื้นที่ต่อไป

## วิธีการศึกษา

การศึกษาครั้งนี้เป็นการศึกษาเชิงคุณภาพ เก็บข้อมูลจาก 1)แหล่งข้อมูลประเภทเอกสาร แหล่งข้อมูลประเภทเอกสาร ได้แก่ ตำรา เอกสาร งานวิจัย วิทยานิพนธ์ และสื่อสิ่งพิมพ์ อื่น ๆ ที่เกี่ยวข้องกับคุณลักษณะทางสังคม วัฒนธรรม และวิถีชีวิตของชาวไทยพุทธ และชาวไทยมุสลิม งานวิจัยที่เกี่ยวข้องกับการศึกษาความกลมกลืนทางวัฒนธรรมหรือการผสมผสานทางวัฒนธรรมระหว่างชาวพุทธกับชาวมุสลิม และเอกสารที่เกี่ยวข้องกับข้อมูลทางประวัติศาสตร์ และข้อมูลลักษณะเบื้องต้นของชุมชนบ้านไม้แก่น ตำบลเนินงาม อำเภอรามัน จังหวัดยะลา โดย

ค้นคว้าแหล่งข้อมูลเหล่านี้จากห้องสมุดสถาบันการศึกษา ห้องสมุดออนไลน์ทางอินเทอร์เน็ต และสื่อทางอินเทอร์เน็ต และ 2) แหล่งข้อมูลประเภทบุคคล สำหรับแหล่งข้อมูลประเภทบุคคลในการวิจัยครั้งนี้ ใช้การสัมภาษณ์บุคคลที่เกี่ยวข้อง โดยเลือกผู้ให้ข้อมูลแบบเจาะจง (purposive Sampling) ใช้การสัมภาษณ์แบบเจาะลึก (In-depth Interview) บุคคลสำคัญในชุมชน (Key Informant) รวมจำนวน 5 คน ได้แก่ ผู้นำศาสนา ผู้นำชุมชน ผู้สูงอายุ ผู้มีความรู้ และผู้ที่ได้รับผลกระทบจากสถานการณ์ความไม่สงบในพื้นที่ โดยคำนึงถึงความครอบคลุมของประชาชนทั้ง 2 ศาสนา เพื่อศึกษาสถานการณ์ความสัมพันธ์ของประชาชนพุทธและมุสลิม บ้านไม้แก่น ตำบลเนินงาม อำเภอราษีไศล จังหวัดยะลา เกี่ยวกับประวัติความสัมพันธ์ของประชาชนพุทธและอิสลาม ความเป็นมาของชนบประเพณี วิถีชีวิต และวัฒนธรรมของประชาชนทั้งสองศาสนา และปัจจัย หรือเงื่อนไขสำคัญที่จะทำให้เกิดความ ความรัก ความสามัคคีในชุมชน โดยสร้างประเด็นคำถามในลักษณะปลายเปิด (Open-End Question) ผู้ศึกษานำเสนอผลการศึกษา โดยวิธีการพรรณนาวิเคราะห์ พร้อมอภิปรายผลเพื่อให้เห็นความสอดคล้องหรือแตกต่างกับแนวคิด ทฤษฎีและงานศึกษาที่เกี่ยวข้องพร้อมให้ข้อเสนอแนะเพื่อการนำผลการศึกษาไปใช้ และการศึกษาในครั้งต่อไป

### ผลการศึกษาและการวิจารณ์

การศึกษาเพื่อกำหนดกรอบแนวคิดการฟื้นฟูความสัมพันธ์ระหว่างประชาชนพุทธและมุสลิมด้วยแนวคิด วัฒนธรรมชุมชน ในหมู่บ้านไม้แก่น ตำบลเนินงาม อำเภอราษีไศล จังหวัดยะลา โดยการสัมภาษณ์เชิงลึกและการศึกษาเอกสารที่เกี่ยวข้อง มีประเด็นสำคัญที่จะต้องพิจารณา 2 ประการคือ

#### 1. แนวคิดเกี่ยวกับความขัดแย้งและความไว้วางใจในสังคม

พื้นที่จังหวัดชายแดนภาคใต้ มีสถานการณ์ความรุนแรงเกิดขึ้นมาอย่างยาวนาน และทวีความรุนแรงมากยิ่งขึ้นนับตั้งแต่ปี 2547 เป็นต้นมา แม้ปัจจุบันสถานการณ์ความรุนแรงจะลดน้อยลงไปมากแล้ว แต่ผลของสถานการณ์ดังกล่าวได้สร้างความเสียหายทั้งชีวิตและทรัพย์สินของประชาชนเป็นจำนวนมาก และประการสำคัญอีกอันหนึ่งคือได้สร้างความหวาดระแวง และการแบ่งแยกในหมู่ประชาชนที่มีความแตกต่างกันทางศาสนาและวัฒนธรรม ซึ่ง สำราญ ทองขุนดำ (สัมภาษณ์, 5 มีนาคม 2562) กล่าวว่าตนเป็นชาวพุทธในพื้นที่บ้านไม้แก่น และเป็นกรรมการวัดไม้แก่นด้วย ได้เห็นความเปลี่ยนแปลงของชุมชนมาอย่างต่อเนื่อง โดยเฉพาะหลังเกิดเหตุการณ์ความไม่สงบในพื้นที่ ประชาชนพุทธหลายครอบครัวได้โยกย้ายถิ่นฐานออกไปอยู่ต่างพื้นที่ เพราะมีความรู้สึกไม่ปลอดภัย ขณะที่ กำนันตำบลเนินงาม (สัมภาษณ์, 5 มีนาคม 2562) สะท้อนข้อมูลให้เห็นว่าภาพรวมของสถานการณ์ในพื้นที่จังหวัดชายแดนภาคใต้ ส่งผลให้เกิดความหวาดระแวงคนมุสลิม ทั้งที่ในความเป็นจริงปัญหาที่เกิดขึ้นไม่ได้เกิดจากคนมุสลิมทั้งหมด แต่เกิดจากขบวนการจัดตั้งของคนบางกลุ่ม โดยเชื่อมโยงเงื่อนไขทางศาสนาและชาติพันธุ์เข้ามาเกี่ยวข้อง จึงส่งผลให้เกิดสภาพความเป็นอื่นของกันและกันระหว่างคนพุทธและมุสลิม แต่อย่างไรก็ตามผู้นำชุมชนทั้ง พุทธ มุสลิม และฝ่ายบ้านเมืองก็ไม่ได้นิ่งนอนใจ ได้มีความพยายามในการเสริมสร้างความมั่นคง และความเป็นอันหนึ่งอันเดียวกันของประชาชนให้เกิดขึ้นอย่างต่อเนื่อง

ปรากฏการณ์ที่เกิดขึ้นสอดคล้องกับคำอธิบายของ วันชัย วัฒนศัพท์ ( 2550) ว่าเป็นลักษณะความขัดแย้ง ด้านค่านิยม (Values Conflict) เป็นปัญหาเกี่ยวกับระบบ ความเชื่อ ความแตกต่างในค่านิยม ชนบประเพณี ประวัติศาสตร์ ซึ่งการอยู่คนละวัฒนธรรมกันอาจไม่เข้าใจหรือไม่ยอมรับความเชื่อของคนที่อยู่ต่าง วัฒนธรรม ศาสนา ซึ่งความขัดแย้งได้

ในการเสริมสร้างความมั่นคง และความเป็นอันหนึ่งอันเดียวกันของประชาชน มีการดำเนินการมาแล้วอย่างต่อเนื่อง ทั้งภาครัฐและภาคประชาชน แม้จะยังไม่ประสบความสำเร็จเชิงประจักษ์ แต่ก็มิได้ลดความพยายามเพราะถึงอย่างไร ประชาชนไม่ว่านับถือศาสนาไหนก็เป็นสมาชิกของชุมชน และต้องอยู่ในชุมชนแห่งนี้ต่อไป (ผู้ใหญ่บ้าน, สัมภาษณ์ 4 มีนาคม 2562) สิ่งสำคัญคือต้องสร้างความไว้วางใจในสังคม ซึ่งวันชัย วัฒนศัพท์ (2550) ได้อธิบายว่า ความไว้วางใจทางสังคมเป็นผลผลิตของสัมพันธภาพ จุดที่จะเกิด ความไว้วางใจของสังคมมากน้อยอย่างไรนั้นเกิดขึ้นเมื่อคนเรามีปฏิสัมพันธ์กัน กระบวนการที่เกี่ยวข้องในการปฏิสัมพันธ์ไม่ว่าจะเป็น โครงสร้างกลไกจำเพาะ และหลักการ จะต้องตอบสนอง ความจำเป็นและความต้องการหรือความสนใจของทุกคนที่เกี่ยวข้อง หากจะหวังให้มีการสนับสนุน การเอื้อให้เกิดปฏิสัมพันธ์ทางสร้างสรรค์ที่จะเป็นตัวดำรงอยู่หรือตัวยึดโยงความไว้วางใจของสังคมให้เกิดขึ้น ความไว้วางใจของสังคม จะสะท้อนคุณภาพแห่งความสัมพันธ์ระหว่างสาธารณชนกับสถาบันของสังคมและผู้นำและเป็นความสัมพันธ์ที่เกิดจากความมากน้อยที่สาธารณชนมีความคาดหวังต่อสถาบันหรือผู้นำของเขา ความคาดหวังดังกล่าวนี้จะคาดหวังต่อ สถาบันทางสังคมและผู้นำจะน่าเชื่อถือฟังฟังได้ หรือต้องปกป้องผลประโยชน์ของสาธารณชน ยุติธรรม เปิดเผย ซื่อสัตย์ สำนักรับผิดชอบ และกระทำในวิถีทางที่คาดหวังหรือเป็นที่ยอมรับ

ทั้งนี้ยังเห็นได้ว่าเมื่อสามารถสร้างความไว้วางใจกันทางสังคมได้แล้ว ในขั้นต่อไปก็ต้องสร้างความความสมานฉันท์และเอื้ออาทรต่อกัน ซึ่งเป็น ความเห็นพ้องต้องกันในด้านความคิดเห็น ความไว้นื้อเชื่อใจกัน ความสมานฉันท์และความเอื้ออาทร เป็นการดำรงไว้ซึ่งคุณธรรมและคุณค่า ของสังคมไทยที่พึงพาเอื้อกูล มีการดูแลกลุ่มผู้ด้อยโอกาสและคนยากจน รักษาไว้ซึ่งสถาบัน ครอบครัวเป็นสถาบันหลักทางสังคม และพัฒนาเครือข่ายชุมชนให้เข้มแข็ง เพื่อความอยู่ดีมีสุข (อุทัย เอกสะพัง และคณะ, 2547) สังคมยังมีความซับซ้อนมากเพียงใด ส่วนต่าง ๆ ก็ยิ่งแบ่งหน้าทีออกจากกันมาก เท่านั้น และยิ่งต้องพึ่งพากันและกันมากขึ้น ดังนั้นการดำรงอยู่ของสังคม จึงขึ้นอยู่กับ การทำหน้าที่ ของส่วนต่าง ๆ ที่ต้องประสานสอดคล้องกัน ความเป็นอันหนึ่งอันเดียวกันทางสังคม เกิดจากการที่สมาชิกส่วนใหญ่ของสังคมมีค่านิยมร่วมกัน ระบบค่านิยมเป็นส่วนที่ดำรงอยู่อย่างมั่นคงที่สุดใน ระบบสังคม (จำนง อติวัฒนสิทธิ และคณะ, 2543)

## 2. แนวคิดเกี่ยวกับวัฒนธรรม

ประเสริฐ แยมกลิ่นฟูง (2544) กล่าวว่า วัฒนธรรมเกิดขึ้นเมื่อมนุษย์ที่อยู่ในบริเวณใกล้เคียงกันในสังคมเดียวกันทำความตกลงกันว่าจะยึดระบบไหนดี พฤติกรรมใดบ้างที่จะถือเป็นพฤติกรรมที่ควรปฏิบัติและมีความหมายอย่างไร แนวความคิดใดจึงเหมาะสม ข้อตกลงเหล่านี้คือการกำหนดความหมายให้กับสิ่งต่างๆ ในสังคม เพื่อว่าสมาชิกของสังคมจะได้ เข้าใจตรงกันและยึดระบบเดียวกัน หรืออีกนัยหนึ่ง เราอาจเรียก ระบบที่สมาชิกในสังคมได้ตกลง ในความหมายแล้วนี้ว่า ระบบสัญลักษณ์ ดังนั้นวัฒนธรรมก็คือ ระบบสัญลักษณ์ในสังคมมนุษย์ที่มนุษย์สร้างขึ้นเมื่อสร้างขึ้นแล้วจึงสอนให้คนรุ่นหลังได้เรียนรู้ หรือนำไปปฏิบัติ ฉะนั้นวัฒนธรรม จึงต้องมีการเรียนรู้ และมีการถ่ายทอด เมื่อมนุษย์เรียนรู้เกี่ยวกับ วัฒนธรรม มนุษย์ก็รู้ว่าอะไรคือ ขนบธรรมเนียมประเพณีของสังคม

แนวคิดโครงสร้างทางวัฒนธรรมของชาวชนบทของ สุรเชษฐ์ เวชชพิทักษ์ (2533) สามารถนำมาปรับเป็นกรอบแนวคิดการฟื้นฟูความสัมพันธ์ของประชาชนซึ่งต้องสร้างความสมดุลระหว่าง ระบบความมั่นคงในชีวิต ระบบความเชื่อทางศาสนา และระบบการอยู่ร่วมกัน ซึ่งในภาพรวมของประชาชนในจังหวัดชายแดนภาคใต้มีปัญหาทาง

ชีวิตความเป็นอยู่ในหลายด้าน เช่นความยากจน ปัญหาคุณภาพการศึกษา ตลอดจนด้านสุขภาวะอนามัย ซึ่งหากแก้ปัญหาตรงนี้ได้ทำให้ประชาชนอยู่ดีกินดีปัญหาความขัดแย้งในชุมชนก็จะไม่มี หรือไม่ตกไปเป็นเครื่องมือของ ขบวนการสร้างความขัดแย้งต่าง ๆ ทั้งนี้การพัฒนาคุณภาพชีวิตของประชาชนต้องทำอย่างทั่วถึงและเท่าเทียม (สาหะ ยูโซ๊ะ, สัมภาษณ์, 5 มีนาคม 2562) ขณะที่ มาหะมะยูโซ๊ะ แวมูเราะะ (สัมภาษณ์, 5 มีนาคม 2562) กล่าวว่า “เราจำเป็นที่จะต้องมองหาความร่วมมือระหว่างศาสนาให้ได้ ไม่ใช่พูดแต่เรื่องความแตกต่างทางศาสนา” ซึ่งหมายถึง ผู้นำศาสนา ตลอดจนศาสนิกชนของแต่ละศาสนาจะต้องมุ่งแสวงหาหนทางที่จะสร้างความร่วมมือ หรือสร้างสัมพันธ์ภาพที่ดีต่อกัน ส่วนประเด็นระบบการอยู่ร่วมกัน สุนทร อาแซบากา (สัมภาษณ์, 5 มีนาคม 2562) มองว่า จะต้องให้ทุกคนทุกศาสนาทุกวัฒนธรรมมีความเท่าเทียมกันและได้รับการปฏิบัติอย่างเสมอภาคทั้งในแง่ของกติกาสังคม และกฎหมายบ้านเมือง

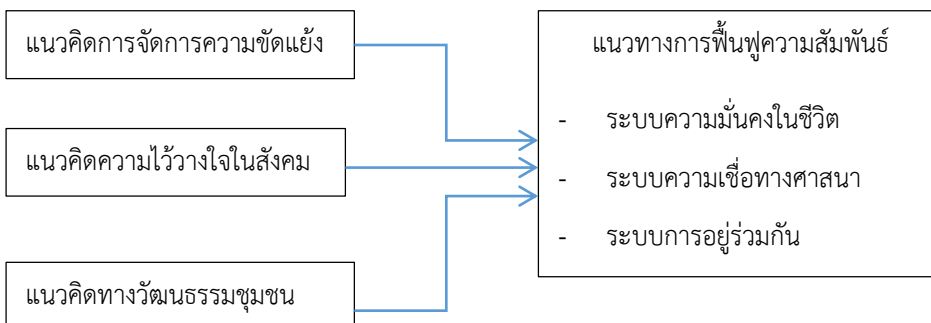

ภาพที่ 1 สรุปกรอบแนวคิดการฟื้นฟูความสัมพันธ์ของประชาชนด้วยแนวคิดวัฒนธรรมชุมชน

## สรุป

กรอบแนวคิดการฟื้นฟูความสัมพันธ์ของประชาชนด้วยแนวคิดวัฒนธรรมชุมชนของประชาชนบ้านไม้แก่น ตำบลเนินงาม อำเภอรามัน จังหวัดยะลา พัฒนาขึ้นจาก 3 แนวคิด คือ 1) แนวคิดความขัดแย้ง ซึ่งความขัดแย้งเป็นเรื่องธรรมดาที่เกิดขึ้นได้ทุกเมื่อ ซึ่งความขัดแย้งนั้นสามารถคลี่คลายตัวเองและเปลี่ยนแปลงไปในทางที่สร้างสรรค์นำไปสู่ข้อยุติและหาทางออกได้ สำหรับจังหวัดชายแดนภาคใต้ จะเป็นความขัดแย้งด้านค่านิยม (Values Conflict) เป็นเบื้องต้น กล่าวคือ เป็นปัญหาเกี่ยวกับระบบ ความเชื่อ ความแตกต่างในค่านิยม ขนบประเพณี ประวัติศาสตร์ ซึ่งการบริหารความขัดแย้งมีความจำเป็นต้องใช้หลายแนวทาง เช่น ระวังความขัดแย้งด้วยความเห็นพ้อง ระวังความขัดแย้งด้วยการแลกเปลี่ยนผลประโยชน์กัน และระวังความขัดแย้งด้วยการลดความต้องการ เป็นต้น ซึ่งแนวทางการฟื้นฟูความสัมพันธ์ของประชาชนอาจต้องใช้หลาย ๆ วิธีการในการบริหารความขัดแย้ง 2) แนวคิดความไว้วางใจทางสังคม มองว่าความไว้วางใจทางสังคมจะเกิดขึ้นได้เมื่อคนเรามีปฏิสัมพันธ์กันด้วยระบบกลไกต่าง ๆ ที่เอื้อให้เกิดปฏิสัมพันธ์ทางสร้างสรรค์ที่ซึ่งจะสะท้อนคุณภาพแห่งความสัมพันธ์ระหว่าง สาธารณชนกับสถาบันของสังคม ผู้นำจะต้องนำเชื่อถือฟังฟังได้ หรือต้องปกป้องผลประโยชน์ของสาธารณชน ยุติธรรม เปิดเผย สื่อสัตย์ สำนึกรับผิดชอบ และกระทำในวิถีทางที่คาดหวัง และ 3) แนวคิดวัฒนธรรมชุมชน ซึ่งเป็นสิ่งที่มนุษย์สร้างขึ้นเพื่อแสดงออกถึงวิถีชีวิตของมนุษย์ ประกอบด้วยความรู้ ความเชื่อ ศีลธรรม ประเพณี อุบิสัย ตลอดจนพฤติกรรมอื่น ๆ

โดยมนุษย์ใช้เป็นแนวทางในการอบรม ศึกษา และถ่ายทอดไปสู่สมาชิกรุ่นใหม่ มีการปรับปรุงเปลี่ยนแปลงให้สอดคล้องกับสถานการณ์ที่เปลี่ยนแปลงและสภาวะแวดล้อมที่เป็นอยู่ ซึ่งถือเป็นระบบสัญลักษณ์ในสังคมมนุษย์ ซึ่งในการศึกษารุ่นนี้จะได้ใช้แนวคิดทางวัฒนธรรมเพื่ออธิบายสถานการณ์ความสัมพันธ์ และกำหนดแนวทางการฟื้นฟูความสัมพันธ์ของประชาชนที่มีความแตกต่างกันทางวัฒนธรรมในสามด้านคือ ระบบความมั่นคงในชีวิต ระบบความเชื่อทางศาสนา และระบบการอยู่ร่วมกัน ทั้งนี้เพื่อให้คนในชุมชนสามารถสมานความสัมพันธ์และอยู่ร่วมกันได้อย่างปกติสุข

## การอภิปรายผล

การเกิดขึ้นของแนวคิดวัฒนธรรมชุมชน มีมูลเหตุมาจากความพยายามสร้างสังคมให้มีความทันสมัย มีการเจริญเติบโตทางเศรษฐกิจ จนละเลยต่อฐานรากของตนเอง ทั้งวิถีการผลิต วิถีวัฒนธรรม เกิดสภาพสังคมอ่อนแอ นักวิชาการตลอดจนนักพัฒนาสังคมจำนวนหนึ่งจึงได้เสนอแนวคิดและผลักดันกระบวนการพัฒนาสังคมที่ยึดโยงกับวิถีชีวิตและวัฒนธรรม เพื่อให้เกิดความมั่นคงในชีวิตของประชาชนตั้งแต่ฐานราก ขณะที่จังหวัดชายแดนภาคใต้เป็นภูมิภาคที่มีความแตกต่างหลากหลายทางวัฒนธรรม และมีสภาพที่แตกต่างไปจากภูมิภาคอื่นอย่างชัดเจน ในขณะเดียวกันกลับพบว่าความแตกต่างทางวัฒนธรรมเป็นมูลเหตุสำคัญประการหนึ่งที่ทำให้เกิดความแปลกแยกกันของประชาชนในสังคม

จากการศึกษาครั้งนี้พบว่า ความแปลกแยกกันระหว่างศาสนาและวัฒนธรรมในพื้นที่บ้านไม้แก่น ตำบลเนินงาม อำเภอรามัน จังหวัดยะลา เพิ่งเกิดขึ้นภายหลังเหตุการณ์ความไม่สงบเมื่อปี 2547 หากแต่ในอดีตประชาชนทั้งสองศาสนาสามารถอยู่ร่วมกันได้ มีการช่วยเหลือเกื้อกูลกัน และร่วมกิจกรรมข้ามวัฒนธรรมกันได้ จนเป็นแบบแผนการดำเนินวิถีชีวิตของประชาชนในหมู่บ้าน ปราบฏุกาณณ์เช่นนี้ บำรุง บุญปัญญา (2549) อธิบายว่า วัฒนธรรมของชาวบ้านมีความเป็นอิสระจากวัฒนธรรมของคนชั้นกลาง และชั้นสูง มีความสัมพันธ์กับวิถีชีวิตที่ผูกพันอยู่กับธรรมชาติ มีระบบความเชื่อและวิถีการพัฒนาที่เป็นอิสระของตนเอง ซึ่งสอดคล้องกับ โกวิทย์ พวงงาม (2553) ที่กล่าวว่า วัฒนธรรมชุมชน มีลักษณะที่ไม่มีรูปแบบแน่นอนตายตัวเพราะเปลี่ยนแปลงไปตามยุคสมัย กาลเวลา อีกทั้งบริบทชุมชนของแต่ละชุมชนก็จะแตกต่างกัน คงจะเป็นการยากและไม่เป็นธรรมหากจะนิยามคำว่าวัฒนธรรมชุมชนให้แน่นอนตายตัว ด้วยเหตุที่ว่าวัฒนธรรมชุมชนนั้น ควรจะสะท้อนรูปแบบ วิถีชีวิตและลักษณะความสัมพันธ์ของแต่ละชุมชนออกมาให้เป็นรูปธรรมเพื่อให้ถ่ายทอดความเข้าใจ หากจะทำความเข้าใจถึงวัฒนธรรมชุมชนก็จะจ้องทำความเข้าใจถึงวิถีชีวิต การดำรงอยู่ และการเปลี่ยนผ่านของชุมชนด้วยก็จะทำให้สามารถนิยามคำว่าวัฒนธรรมชุมชนได้ดียิ่งขึ้น

แนวคิดวัฒนธรรมชุมชนเพื่อมาฟื้นฟูความสัมพันธ์จะต้องสร้างความสมดุลระหว่าง ระบบความเชื่อทางศาสนา ระบบการอยู่ร่วมกันและ ระบบความมั่นคงในชีวิต นั้น สอดคล้องกับ สุรวุฒิ ปัดไธสง (2545) กล่าวว่า วัฒนธรรมเกิดจากความสัมพันธ์ระหว่างคนกับคนและสิ่งสิ่งของ (สรรพสิ่ง) ความสัมพันธ์นี้เมื่อทำซ้ำก็จะกลายเป็นแบบแผน จนเกิดโครงสร้างหรือสถาบันทางสังคม โดยมีการสร้างระเบียบทางสังคมเพื่อการควบคุม อันเป็นประโยชน์ในการอยู่ร่วมกัน ซึ่งลักษณะของวัฒนธรรมชุมชน สามารถอธิบายเป็นมิติต่าง กล่าวคือ 1) วัฒนธรรมเป็นระบบความสัมพันธ์และแบบแผนการปฏิบัติ ความสัมพันธ์นี้เกิดขึ้นภายในโครงสร้างของชุมชน ที่มีความเป็นชนชั้นน้อย มี

ความใกล้ชิด มีความเป็นพี่เป็นน้องสูง คนแทบจะรู้จักกันหมด ฉะนั้นความสัมพันธ์ที่เป็นวัฒนธรรมของคนในชุมชน จึงมีลักษณะเป็นแนวราบ และอุปถัมภ์ค้ำจุนซึ่งกันและกัน กล่าวคือคนอยู่รวมกันโดยไม่มีลำดับชั้นทางสังคม ไม่ทำให้เกิดช่องว่าง หรือยะเยาะห่างกันทางสังคม ซึ่งจะนำไปสู่การช่วยเหลือเกื้อกูลกัน จนสามารถทำให้เกิดการอุปถัมภ์ค้ำจุนกันโดยหวังให้พวกเดียวกันได้รับประโยชน์และมีความสุข วัฒนธรรมแนวราบยังปรากฏอยู่ในองค์กรย่อยของชุมชน เช่น องค์กรทางศาสนา องค์กรทางอาชีพ องค์กรสวัสดิการสังคม องค์กรทางด้านการศึกษา องค์กรทางการเงินของชุมชน เป็นต้น 2) วัฒนธรรมที่เป็นระบบความคิด ความเชื่อ เป็นวัฒนธรรมที่ถูกสร้างขึ้นมาจากคนในชุมชน พวกเขาสามารถสร้างขึ้นตามระบบสังคมและบริบทของตนเอง นั่นคือเป็นวัฒนธรรมของชาวบ้านที่มีลักษณะเฉพาะตน วัฒนธรรมที่เกี่ยวกับความเชื่อและระบบความคิดนี้มีมักผูกโยงกับพิธีกรรมหรือระบบสัญลักษณ์ 3) ประเพณี เป็นวัฒนธรรมอันเป็นแนวปฏิบัติที่สืบทอดกันมายาวนาน ซึ่งประเพณีส่วนใหญ่มีหลักการทางศาสนาหรือหลักปฏิบัติทั่วไปที่จำเป็นต่อชีวิตเป็นตัวกำกับอยู่ 4) ความรู้ของชุมชน ถูกผลิตขึ้นมาเพื่อสร้างสรรค์ชุมชนให้สามารถดำรงอยู่ได้ ซึ่งความรู้นี้จะเชื่อมโยงสัมพันธ์กับทุกมิติของชุมชนเพราะความรู้จะเป็นตัวขับเคลื่อนชุมชนอย่างวิเศษ คือ ความรู้เป็นตัวกำหนดหรือสร้างชุมชน เช่น ความรู้เกี่ยวกับการทำมาหากิน การรักษาโรค ความรู้ทางสังคมวัฒนธรรม ทรัพยากร สิ่งแวดล้อม ภูมิศาสตร์ ซึ่งระบบความรู้จะมี เกิด ดำรงอยู่เพื่อประโยชน์สำหรับชุมชน ได้นั้นต้องมีกระบวนการสร้าง ผลิตซ้ำ ถ่ายทอด ใช้สอย แพร่กระจาย และปรับปรุงประยุกต์ให้เหมาะสมกับสถานการณ์ที่เปลี่ยนแปลงอยู่ตลอดเวลา 5) ภูมิปัญญา เป็นความรู้ที่ชุมชนสร้างขึ้น มาเพื่อให้เป็นความรู้ประจำแผ่นดิน มีเอกลักษณ์หรือลักษณะเฉพาะ สะท้อนความเป็นท้องถิ่นของตัว แต่อาจนำไปใช้ในแห่งอื่นได้หากประยุกต์ได้ถูกต้องเหมาะสม ภูมิปัญญาต้องอาศัยปราชญ์หรือผู้รู้ หรือผู้เชี่ยวชาญของชุมชนเป็นผู้สร้างสรรค์ สืบทอด กระจาย ผลิตซ้ำ ชุมชน ตระหนักถึงคุณค่าของภูมิปัญญาที่มีความจำเป็นสำหรับการดำรงอยู่ของชุมชนมาแต่ดั้งเดิม ซึ่งมีการสืบทอดกันมาอย่างไม่ขาดสาย มีการปรับปรุงภูมิปัญญาให้เหมาะสมกับกาลเวลาที่เปลี่ยนแปลงไป ตลอดจนสามารถผสมผสานกับภูมิปัญญาหรือความรู้จากนอกชุมชนได้อีกด้วย และ 6) คุณธรรม เป็นตัวกำกับพฤติกรรมทั้งหมดของคน คุณธรรมหลายประการสอดคล้องหรือมาจากคำสอนทางศาสนา ระบบคุณธรรมเป็นสิ่งที่ยอมรับร่วมกันว่าเป็นหลักการที่ทำให้ส่วนรวมอยู่ร่วมกันได้ หากขาดคุณธรรมแล้วสังคมจะเกิดความวุ่นวาย ไร้ระเบียบ ซึ่งคุณธรรมที่สำคัญคือ สัจจะ ความเอื้ออาทร ความไว้วางใจกันและกัน และมีสำนึกแห่งความเป็นคนในชุมชน

### ข้อเสนอแนะการวิจัย

การศึกษาครั้งนี้เป็นการศึกษาเพื่อกำหนดกรอบแนวคิดการฟื้นฟูความสัมพันธ์ของประชาชนด้วยแนวคิดวัฒนธรรมชุมชน ซึ่งผู้ศึกษายังจะต้องลงพื้นที่ภาคสนามเพื่อแสวงหาแนวทางการฟื้นฟูความสัมพันธ์ของประชาชนที่เป็นรูปธรรมต่อไป สำหรับผลการศึกษานี้สามารถนำไปปรับใช้เพื่อฟื้นฟูความสัมพันธ์ของประชาชนที่มีความขัดแย้ง หรือแปลกแยกกันได้ ซึ่งอาจเพิ่มหรือปรับลดแนวคิดที่ใช้ให้สอดคล้องกับบริบทของพื้นที่

### คำขอบคุณ

ผู้ศึกษาขอขอบคุณ โครงการพัฒนาผู้นำศาสนาเพื่อการพัฒนาสังคมจังหวัดชายแดนภาคใต้ คณะมนุษยศาสตร์และสังคมศาสตร์ มหาวิทยาลัยสงขลานครินทร์ ที่สนับสนุนทุนการศึกษา ตลอดจนถึงภริยาณมิตรทั้งสอง ศาสนาในบ้านไม้แก่น ตำบลเนินงาม อำเภอรามัน จังหวัดยะลา ที่ให้ข้อมูลแก่ผู้ศึกษาในครั้งนี้

## เอกสารอ้างอิง

โกวิทย์ พวงงาม. 2553. การจัดการตนเองของชุมชนและท้องถิ่น. กรุงเทพฯ: บพิธการพิมพ์

จำนง อติวัฒนสิทธิ์ และคณะ. 2543. สังคมวิทยา. มหาวิทยาลัยเกษตรศาสตร์, กรุงเทพมหานคร.

บำรุง บุญปัญญา. 2549. “แนวคิดวัฒนธรรมชุมชนในการพัฒนา”. ใน สนั่น ชูสกุล (บรรณาธิการ), 3 ทศวรรษแนวคิดวัฒนธรรมชุมชน. กรุงเทพฯ: บริษัทโรงพิมพ์เดือนตุลาจำกัด

ประเสริฐ แยมกลิ่นฟุ้ง. 2544. สังคมและวัฒนธรรม. พิมพ์ครั้งที่ 7. สำนักพิมพ์จุฬาลงกรณ์มหาวิทยาลัย, กรุงเทพมหานคร.

วันชัย วัฒนศัพท์. 2550. ความขัดแย้ง: หลักการและเครื่องมือแก้ปัญหา. พิมพ์ครั้งที่ 3. ศิริภัณฑ์ออฟเซ็ท, ขอนแก่น.

สุรวุฒิ ปัดไธสง. (2545). วัฒนธรรมชุมชน: เงื่อนไขความเข้มแข็งของชุมชน/หมู่บ้าน. พฤติกรรมศาสตร์, 8 (1), 11-20.

สุรเชษฐ์ เวชพิทักษ์. 2533. รากฐานแห่งชีวิต วัฒนธรรมชนบทกับการพัฒนา. หมู่บ้าน, กรุงเทพมหานคร.

อุทัย เอกสะพัง และคณะ. 2547. รายงานการวิจัยวัฒนธรรมในการดำรงชีวิตตามวิถีชาวพุทธในสามจังหวัดชายแดนภาคใต้. โครงการจัดตั้งสถาบันสมุทรรัฐเอเชียตะวันออกเฉียงใต้ศึกษา มหาวิทยาลัยสงขลานครินทร์ วิทยาเขตปัตตานี, ปัตตานี.